



2021_GRMW_00630 Voorlopige vaststelling van het plan tot wijziging van de rooilijn voor de Halewijnstraat te Drongen - Vaststelling

Beslissing: Goedgekeurd in openbare vergadering van 22 juni 2021

Zijn aanwezig bij de beslissing van dit punt:

mevrouw Zeneb Bensafia, voorzitter
de heer Mathias De Clercq, burgemeester; de heer Filip Watteeuw, schepen; mevrouw Sofie Bracke, schepen; mevrouw Elke Decruynaere, schepen; mevrouw Astrid De Bruycker, schepen; de heer Sami Souguir, schepen; mevrouw Tine Heyse, schepen; mevrouw Isabelle Heyndrickx, schepen; mevrouw Annelies Storms, schepen; de heer Bram Van Braeckevelt, schepen; de heer Rudy Coddens, schepen; de heer Christophe Peeters, ondervoorzitter; de heer Johan Deckmyn; mevrouw Karin Temmerman; mevrouw Gabi De Boever; mevrouw Anne Schiettekatte; mevrouw Elke Sleurs; mevrouw Sara Matthieu; mevrouw Stephanie D'Hose; de heer Veli Yüksel; de heer Sven Taeldeman; de heer Jef Van Pee; mevrouw Sandra Van Renterghem; de heer Mehmet Sadik Karanfil; de heer Gert Robert; mevrouw Karlijn Deene; de heer Carl De Decker; mevrouw Mieke Bouve; de heer Cengiz Cetinkaya; mevrouw Karla Persyn; mevrouw Evita Willaert; mevrouw Anneleen Van Bossuyt; mevrouw Hafsa El -Bazioui; de heer Tom De Meester; de heer Bert Misplon; de heer Fourat Ben Chikha; mevrouw Anita De Winter; de heer Joris Vandenbroucke; mevrouw Patricia De Beule; de heer Mattias De Vuyst; de heer Stijn De Roo; de heer Christiaan Van Bignoot; mevrouw Adeline Blancquaert; mevrouw Caroline Persyn; de heer Ronny Rysermans; de heer Nicolas Vanden Eynden; mevrouw Alana Herman
mevrouw Mieke Hullebroeck, algemeen directeur; de heer Danny Van Campenhout, adjunct-algemeendirecteur

Bevoegd: Filip Watteeuw

Juridisch kader

De volgende bepalingen zijn van toepassing inzake de bevoegdheid:

- Het Decreet van 3 mei 2019 houdende de gemeentewegen, artikel 17, § 1.

De beslissing wordt genomen op grond van:

- Het Decreet van 3 mei 2019 houdende de gemeentewegen.

Motivering

De Stad wenst over te gaan tot de aanleg van een gescheiden rioolstelsel in de Halewijnstraat om de huidige lozingen van afvalwater op het oppervlakte water maximaal te elimineren. Momenteel is geen riolering aanwezig, alle afwatering van regen- en afvalwater gebeurt via baan- en perceelsgrachten.

Binnen de huidige rooilijnbreedte is het niet mogelijk om overal de nodige rioolinfrastructuur te voorzien zonder in conflict te komen met de nutsleidingen.

Een wijziging van de rooilijn, gekoppeld met grondverwervingen, is dus ook noodzakelijk om ondergronds ruimte voor nutsleidingen te creëren.

Ter realisatie van een verbreding van het gabarit van het openbaar domein, moeten in de Halewijnstraat grondverwervingen worden gerealiseerd.

Studiebureau SWECO uit Gent heeft een grafisch plan opgemaakt waarop de rooilijnwijzigingen zijn ingetekend.

Er is een nota opgemaakt waarin de rooilijnwijzigingen worden gemotiveerd zoals voorgeschreven door het Decreet van 3 mei 2019 houdende de gemeentewegen.

Conform artikel 17 van het Decreet wordt na de voorlopige vaststelling door de gemeenteraad een openbaar onderzoek gehouden.

Aangezien ter uitvoering van het rooilijnplan een onteigeningsplan wordt opgemaakt dat het voorwerp uitmaakt van een ander gemeenteraadsbesluit gekoppeld aan dit besluit, zal in toepassing van artikel 31 van het Vlaams Onteigeningsdecreet van 24 februari 2017 een gezamenlijk openbaar onderzoek worden gehouden over het rooilijnplan als over het onteigeningsplan.

Beide gemeenteraadsbesluiten dienen samen te worden gelezen en motiveren de beleidsbeslissing rond de rooilijnwijzigingen.

Bijgevoegde bijlage(n):

- MOTIVERINGSNOTA ROOILIJNPLAN - HALEWIJNSTRAAT TE DRONGEN.pdf (deel van de beslissing)
- Rooilijnplan Halewijnstraat deel 1 (deel van de beslissing)
- Rooilijnplan Halewijnstraat deel 2 (deel van de beslissing)

Beslissing

Op voorstel van het college van burgemeester en schepenen

Beslist het volgende:

- 37 stem(men) voor: Fourat Ben Chikha; Zeneb Bensafia; Mieke Bouve; Sofie Bracke; Cengiz Cetinkaya; Rudy Coddens; Stephanie D'Hose; Patricia De Beule; Astrid De Bruycker; Mathias De Clercq; Carl De Decker; Stijn De Roo; Mattias De Vuyst; Anita De Winter; Elke Decruynaere; Hafsa El -Bazioui; Alana Herman; Isabelle Heyndrickx; Tine Heyse; Mehmet Sadik Karanfil; Sara Matthieu; Bert Misplon; Christophe Peeters; Karla Persyn; Anne Schiettekatte; Sami Souguir; Annelies Storms; Sven Taeldeman; Karin Temmerman; Christiaan Van Bignoot; Bram Van Braeckevelt; Jef Van Pee; Nicolas Vanden Eynden; Joris Vandenbroucke; Filip Watteeuw; Evita Willaert; Veli Yüksel
- 0 stem(men) tegen:
- 11 onthouding(en): Adeline Blancquaert; Gabi De Boever; Tom De Meester; Johan Deckmyn; Karlijn Deene; Caroline Persyn; Gert Robert; Ronny Rysermans; Elke Sleurs; Anneleen Van Bossuyt; Sandra Van Renterghem

Artikel 1:

Stelt het bijgevoegde plan, bestaande uit delen 1 en 2, voor de wijziging van de rooilijn van de Halewijnstraat te Drongen voorlopig vast.

Artikel 2:

Neemt de bijgevoegde motiveringsnota over de wijziging van de rooilijn aan.

MOTIVERINGSNOTA ROOILIJNPLAN:
HALEWIJNSTRAAT - DRONGEN

MOTIVERINGSNOTA

1. Inleiding

Huidig dossier heeft betrekking op de Halewijnstraat. Een landelijke weg, zijstraat van de Halewijnstationstraat en de verbinding met de Halewijnkouter.

De Stad wenst over te gaan tot de inrichting van een gescheiden rioleringsstelsel om de huidige lozingen van afvalwater op het oppervlaktewater maximaal te elimineren. Binnen de huidige rooilijnbreedte is het niet mogelijk om overal in de Halewijnstraat de nodige rioleringsinfrastructuur te voorzien zonder in conflict te komen met de nutsleidingen. Een wijziging van de rooilijn gekoppeld met grondverwingen is dus ook noodzakelijk om ruimte voor nutsleidingen ondergronds te creëren.

Ter verwezenlijking van een verbreding van het huidige gabariet van het openbaar domein dienen er in de Halewijnstraat grondverwingen te worden gerealiseerd.

2. Problematiek

2.1. Afwezigheid riolering



Er is geen riolering aanwezig. Alle afwatering van zowel regenwater als afvalwater gebeurt via de grachten (deels baangrachten – deels perceelgrachten).

De rijweg watert af naar de zijbermen.

2.2. De Europese Richtlijn Stedelijk Afvalwater – Vlarem II

De Europese Richtlijn Stedelijk Afvalwater (RL 91/271/EEG, gewijzigd bij RL 98/15/EG) legt aan de Europese lidstaten modaliteiten op met betrekking tot de sanering van stedelijk afvalwater. Deze doelstellingen werden eveneens opgenomen in Vlarem II.

Vlarem II (artikel 2.3.6.4) bepaalt dat bij aanleg en heraanleg van riolering, ongeacht het gebied, een gescheiden stelsel moet worden aangelegd.

3. Doelstelling: Inrichting van een gescheiden riolering en collectieve sanering met de nodige plaats om alle nutsleidingen aan te leggen

Teneinde de onder punt 2.2 vermelde Europese Richtlijn uit te voeren en rekening houdend met de Vlarem-wetgeving met betrekking tot gescheiden riolering werd in overeenstemming met het zoneringsplan Gent gekeken wat de meest effectieve en efficiënte oplossing is voor de behandeling van het huishoudelijk afval- en hemelwater. Onderhavig dossier betreft de te saneren clusternummers 020-222, 020-211, 020-179 zoals vermeld in het zoneringsplan. Deze (groene) clusters zijn collectief te saneren.

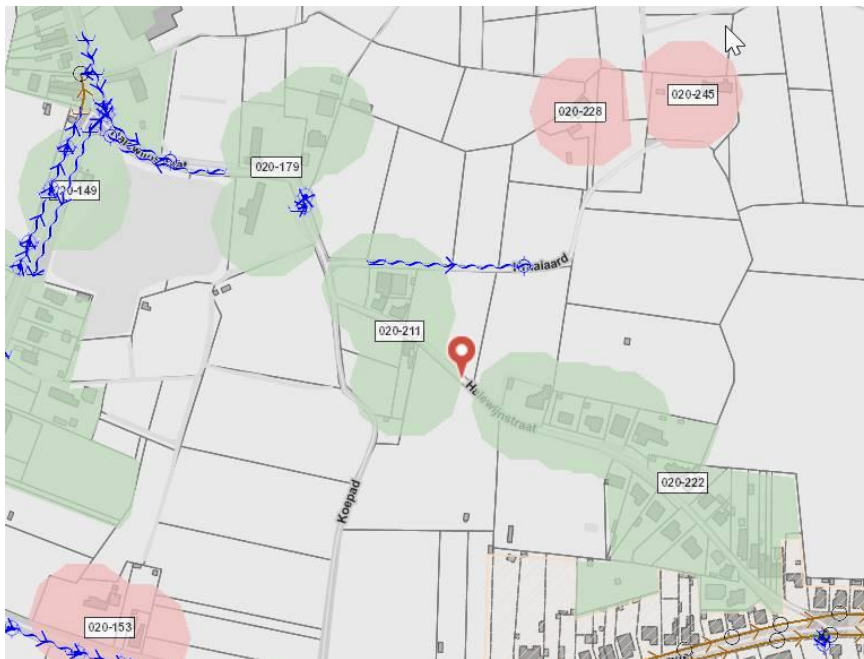

Concreet wordt er voor de Halewijnstraat gekozen voor een gescheiden riolering van de droogweerafvoer (DWA) en de regenwaterafvoer (RWA). De riolering die zal worden aangelegd bestaat uit een gravitaire DWA-stelsels met tussenliggende pompstations. Het regenwater wordt afgevoerd via een RWA-leiding onder de rijweg of via bestaande geherprofileerde grachten.

De riolering die zal worden aangelegd bestaat uit een DWA-stelsel met diameter 250 mm en een RWA-stelsel met een diameter van 400 mm waar geen grachten kunnen geherwaardeerd worden. Tussenin komt er binnen een deelgebied nog een persleiding van 75 mm om het afvalwater over te pompen naar een hoger gelegen gravitair stelsel. De totale noodzakelijke sleufbreedte inclusief beschoeiing bedraagt dan ter hoogte van de inspectieputten 4,85 m. Hiernaast moet er nog ruimte worden voorzien voor de aanleg van nutsleidingen.

De huidige breedte van de voormalige buurtweg is vandaag over het gros van het tracé 4,00 m wat dus duidelijk onvoldoende is om het bovenstaande te realiseren. Vanaf de zijstraat Koepad heeft de buurtweg een variabele breedte. Daarom is door de Stad Gent ervoor geopteerd om een rooilijnbreedte van 8 m te realiseren in de zones die vandaag te smal zijn. Hierdoor blijft er langs beide zijden nog een strook van 1,575 m over voor de aanleg van nutsleidingen.

Bij de vernieuwing van de wegenis wordt onderstaand typedwarsprofiel gehanteerd.

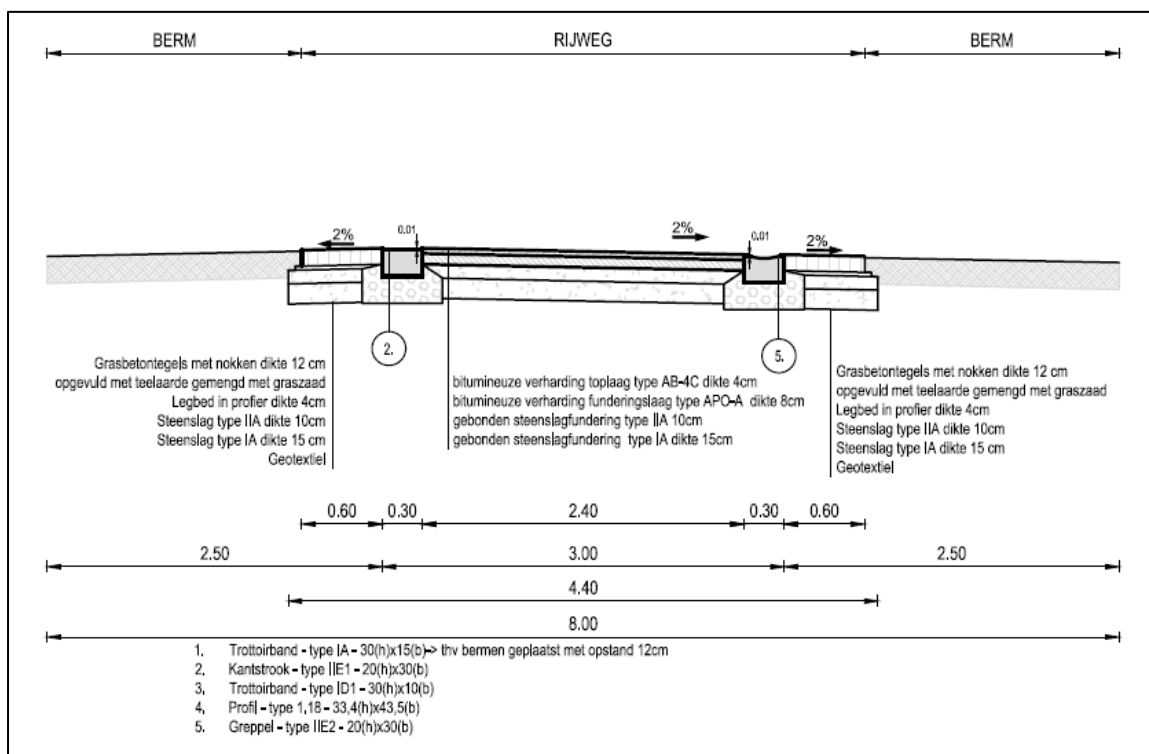

Er werd maximaal gekozen om de huidige 3 m brede rijweg aan te houden. In de toekomst zal dit inclusief kantstrook en greppel zijn. In bestaande toestand zijn deze niet aanwezig. Aan weerszijden van de rijweg komt een groene berm, deels in grasdallen (60 cm breedte links en rechts van de rijweg) en deels in gras. De nutsleidingen worden maximaal onder de graszone geplaatst. Op die manier moet de verharding niet opgebroken worden voor eventuele herstellingen of bijkomende aansluitingen op de nutsleidingen. Verder worden op een aantal locaties uitwijkzones voorzien zodat tegenliggers elkaar daar kunnen kruisen.

Om deze rooilijnbreedte van 8 m te realiseren is de Stad Gent genoodzaakt om over te gaan tot de verwerving van een aantal voortuinstroken van de aanpalende percelen.

De aanleg van de nutsleidingen in de ondergrond geeft ook de opportuniteit om de wegenis volgens de huidig geldende richtlijnen aan te leggen (standaardbestek 250, Integraal Plan Openbaar Domein (IPOD), verbeterde materiaalsoorten, ...)

4. Feitelijke en juridische toestand

De Halewijnstraat is een landelijke weg, zijstraat van de Halewijnstationstraat en de verbinding met de Halewijnkouter.

De Halewijnstraat is de voormalige buurtweg 34, met breedte volgens de Atlas van de Buurtwegen.

De Halewijnstraat is niet gelegen binnen een gemeentelijk Ruimtelijk UitvoeringsPlan of een Bijzonder Plan van Aanleg waarin rooilijnen zijn bepaald.

Binnen deze straat zijn er ook een reeks goedgekeurde verkavelingen:

- Verkaveling 1965 DR 065
- Verkaveling 1978 DR 267 00 en 2016 DR 267 01
- Verkaveling 1979 DR 284 00 en 1982 DR 284 01

Het project is niet gemeentegrensoverschrijdend en de weg waarvoor de rooilijnwijziging wordt doorgevoerd sluit niet aan op openbare wegen in beheer van andere overheden dan de Stad Gent.

5. Gemeentelijke beleidskader

5.1. Bestuursakkoord Stad Gent 2019-2024

In het bestuursakkoord van de Stad Gent 2019-2024 wordt sterk ingezet op veilig en comfortabel fiets- en wandelverkeer. In het hoofdstuk “Veilig en vlot door Gent” is hierover het volgende opgenomen: *De Gentenaar wordt mobieler door een dalende autoafhankelijkheid. Het verbeteren van de duurzame mobiliteitsmogelijkheden in combinatie met het verbeteren van de leefkwaliteit maakt van Gent een levendige, aangename en bereikbare stad.*

Onder de noemer “Iedereen stapt” wordt de stapper binnen het STOP-principe sterk in beeld gebracht: *Iedereen is op een bepaald moment voetganger. De voetganger is daarom de maat voor de aanleg van het openbaar domein.*

De aanleg van landelijke wegen met een louter lokaal karakter kent onvoldoende voetgangersintensiteiten om specifieke infrastructuur te voorzien. De actieve weggebruikers (voetgangers en fietsers) dienen in deze shared space echter een verkeersveilige en comfortabele toegang. Dit realiseren we door snelheidsremming voor gemotoriseerd verkeer sterk af te dwingen, in

combinatie met voldoende zichtbaarheid waar het eigenlijke kruisen gebeurt. De nodige ruimte om deze principes te garanderen vragen om een breedteprofiel waar deze zichtrelatie kan gegarandeerd worden, zeker bij bochten.

5.2. Mobiliteitsplan (2015)

Binnen deze strategische mobiliteitsvisie zetten we sterk in op de plaats van voetgangers, ook binnen de verblijfsgebieden:

De Stad Gent wil duidelijk afbakenen in welke gebieden de verblijfsfunctie primeert op de verkeersfunctie. Die afbakening heeft tot doel om er de leefbaarheid en de verkeersveiligheid te verhogen. In zulke gebieden moet het verblijfskarakter primeren. Het moet duidelijk zijn dat daar volwassenen en kinderen wonen, winkelen, naar school gaan, ... De inrichting van het openbaar domein en het verkeersstatuut moeten dat verblijfskarakter benadrukken. ... Over het algemeen geldt het principe van menging van autoverkeer en overig verkeer in deze verblijfsgebieden.

Door deze vermenging van autoverkeer en overig verkeer binnen verblijfsgebieden moeten we de verkeersveiligheid voor alle participanten maximaal garanderen. Bij landelijke wegen, waar door de ruimtelijke context de toegankelijkheid voor gemotoriseerd verkeer vaak nodig blijft, dient de verkeersveiligheid prioritair vooropgesteld te worden.

5.3. Vademecum vergevingsgezinde wegen (VVW) deel kwetsbare weggebruikers (2020)

Als we het hebben over ‘vergevingsgezindheid’, dan gaan we ervan uit dat de infrastructuur zodanig is aangelegd dat voetgangers en fietsers die een fout maken of onverwachts in een onveilige situatie raken, hun weg veilig kunnen vervolgen of veilig tot stilstand kunnen komen, en geen onnodig groot letsel oplopen.

Fietsers en voetgangers die gemengd zijn rijden bij voorkeur op voldoende afstand van de zijkant van de rijbaan. Bij een smalle rijbaan hebben fietsers de neiging om meer aan de rand te fietsen als er veel medegebruik is door grote landbouwvoertuigen. Dit is gezien de verschillende akkers (Kraaiaard) zeker het geval in de Halewijnstraat. Hierdoor vergroot de kans dat ze van de rijbaan raken of plotselinge manoeuvres moeten maken om gevaren vanuit de zijkant van de rijbaan te ontwijken.

Door grote voertuigen wordt een berm sneller kapot gereden waardoor het hoogteverschil tussen de berm en de rijbaan toeneemt. Om de kwaliteit en veiligheid te garanderen, dient er naast de smalle rijbaan dus een strook grasdallen voorzien te worden. Op geregelde afstand dient ook voldoende ruimte voorzien te worden om kruisen van voertuigen mogelijk te maken. Daarnaast loopt langs deze weg ook een gracht, waardoor de stop- en valzone ook de nodige ruimte vraagt.

Vooraf op routes met veel fietsers is het zinvol om na te gaan hoe de veiligheid van fietsers vergroot kan worden. De Halewijnstationstraat is geselecteerd als een ‘aanvullende stedelijke fietsroute’ binnen

7. De voorgestelde wijziging is een uitzonderingsmaatregel die afdoende wordt gemotiveerd

De Stad hanteert als algemeen principe om zoveel mogelijk de bestaande wegbreedte/rooilijn aan te houden. Enkel in die gevallen waar deze breedte onvoldoende is om de geplande infrastructuur aan te leggen, wordt overgegaan tot verbreding van de openbare weg.

Een tweede uitgangspunt is het feit dat de stad alle openbare infrastructuur zoals nutsleidingen, riolering, wegenis, ... wenst aan te leggen binnen haar openbaar domein.

Bij het bepalen van de rooilijn was het uitgangspunt om zo min mogelijk grond te verwerven. Daarom werd nagaan welke stukken gronden reeds van de stad zijn.

De Stad Gent wenst een vloeiende lijn in de begrenzing van de wegenis te bekomen. Hierdoor worden onlogische bochten in de wegenis vermeden en wordt de zichtbaarheid op het aankomend verkeer maximaal gehouden. Ook in functie van de riolering is het aangewezen om tot een vloeiend wegverloop te komen omdat bij iedere richtingswijzigingen inspectieputten dienen voorzien te worden.

Het is tevens de betrachting om de wegenis zo ver mogelijk van de voorgevels van de bestaande woningen aan te leggen en de aanwezige smalle voortuinen zo veel als mogelijk te sparen.

Voor zover de rooilijn een logisch verloop behield werden eerst onbebouwde gronden met een bestemming als agrarisch gebied aangesneden.

7.1. Inpassing van het tracé:

1^{ste} segment: grenspunt 8 t.e.m. 21 en grenspunt 214 t.e.m. 206

Hierbij wordt de aansluiting gemaakt t.o.v. de bestaande rooilijn van de Halewijnkouter

2^{de} segment: grenspunt 21 t.e.m. 33 en grenspunt 206 t.e.m. 205

Voor dit segment waren de innemingen aan huisnummers 3 en 16 bepalend. Hierbij werd gekozen om de rooilijnbreedte van 8 m zo centraal mogelijk tussen beide woningen te leggen.

3^{de} segment: grenspunt 33 t.e.m. 34 en grenspunt 205 t.e.m. 196

Overgangszone tussen het 2^{de} segment en 4^{de} segment waarbij de rooilijn richting zuidelijke richting wordt getrokken.

4^{de} segment: grenspunt 34 t.e.m. 52 en grenspunt 196 t.e.m. 190

In dit segment was de reeds gerealiseerde rooilijn binnen de verkaveling 1978 DR 2067 00 d.d. 22/01/1978, 2016 DR 267 01 bepalend waarbij de voormalige buurtweg reeds langs zuidelijke zijde

verbreed werd. Grondstrook 34 is daarom overbodig geworden (aangezien aan de overzijde reeds de grondstrook volledig aansluitend en reeds langere periode openbaar domein was). Grondstrook 34 kan daarom worden overgedragen aan de aangelanden.

5^{de} segment: grenspunt 52 t.e.m. 57 en grenspunt 190 t.e.m. 188

Overgangszone tussen het 4^{de} segment en 6^{de} segment waarbij werd gekozen om naar de centrale ligging te gaan t.o.v. de huidige ligging van de buurtweg.

6^{de} segment: grenspunt 57 t.e.m. 67 en grenspunt 188 t.e.m. 186

In dit segment werd er opnieuw gekozen voor een evenwichtige verbreding van de rooilijn te voorzien t.o.v. de voormalige buurtweg.

7^{de} segment: grenspunt 67 t.e.m. 80 en grenspunt 186 t.e.m. 176

Overgangszone richting segment 8.

8^{ste} segment: grenspunt 80 t.e.m. 88 en grenspunt 176 t.e.m. 169

Voor dit segment waren de innemingen aan huisnummers 50, 52 en 27 bepalend waarbij ertoe gestreefd werd om de voortuinen van deze woningen maximaal te vrijwaren. In dit segment is getracht de verwervingen maximaal te voorzien in het agrarische gebied.

9^{de} segment: grenspunt 88 t.e.m. 99 en grenspunt 164 t.e.m. 153

Hier werd gekozen om de verwervingen evenwichtig te verdelen tussen en aan te sluiten op een deel met te behouden rooilijnen

10^{de} segment: grenspunt 99 t.e.m. C en grenspunt 153 t.e.m. 155

In dit segment was de reeds gerealiseerde rooilijn bepalend. Om een reststrook tussen de bedding van de waterloop en de nieuwe rooilijn te vermijden wordt hier plaatselijk de bestaande rooilijnbreedte van 9m aangehouden.

11^{de} segment: grenspunt C t.e.m. I en grenspunt 155 t.e.m. 142

Ter hoogte van grondstrook 22 wordt er geopteerd om eenzijdig de rooilijn te verbreden zodat de knikken (sprong in breedte) die beschreven stonden in de Atlas der buurtwegen weggewerkt worden. Hierbij wordt de rooilijn in het verlengde van de buurtweg doorgetrokken waarbij de rechte lijn behouden wordt conform de intekening in de Atlas.

Aan de overzijde kent de grens van de huidige buurtweg reeds een vloeiend verloop zonder knikken, deze wordt aangehouden.

Het is logisch dat er eerst verworven wordt aan de zijde waar een duidelijke sprong in het verloop van de rooilijn zit.

Iedere poging om de lasten te spreiden in dit segment resulteerde in een onveiligere inrichting van de wegenis waarbij de weggebruiker komende van de Halewijnstationstraat eerst luw naar links zou moeten draaien om daarna scherp naar rechts de bocht te nemen. Dergelijke tegenovergestelde bochten die op elkaar aansluiten zijn binnen een wegontwerp te vermijden.

Elke opschuiving van de weg richting grondstrook 22 zou een verbetering voor de verkeersveiligheid betekenen omdat de bocht dan luwer wordt en de zichtbaarheid op tegenoverliggend verkeer groter zou worden. Er werd echter gekozen om dit in te tekenen met de minste impact voor de grondstrook nummer 22 met een verloop van de rooilijn zonder sprongen of overbodige bochten als resultaat.

Door deze aanpassing zal de zichtbaarheid t.h.v. de bocht ten opzichte van de huidige toestand ook reeds verbeteren en bijgevolg wordt dit ondanks de quasi haakse bocht toch een veiligere situatie.

8. De verkeersveiligheid en de ontsluiting van aangrenzende percelen worden steeds in acht genomen

De Stad houdt rekening met de ontsluiting van aangrenzende percelen. In functie van de verkeersveiligheid wordt gekozen om deze weg in te richten als lokale wegenis.

9. De voorgestelde wijziging moet zo nodig beoordeeld worden in een gemeentegrensoverschrijdend perspectief

De Halewijnstraat ligt niet aan een gemeentegrens en heeft geen enkele bovenlokale functie.

10. Bij de afweging voor wijziging aan het wegennet wordt rekening gehouden met de actuele functie van de gemeenteweg, zonder daarbij de behoeften van de toekomstige generaties in het gedrang te brengen. Daarbij worden de ruimtelijke behoeften van de verschillende maatschappelijke activiteiten gelijktijdig tegen elkaar afgewogen.

De Halewijnstraat is een zuivere lokale ontsluitingsweg die te allen tijde op louter lokaal vlak toegang zal verlenen. Gelegen in open ruimte gebied van de stad; geen verdichting te verwachten.

11. De voorgestelde nieuwe rooilijn doet geen afbreuk aan de doelstelling om de structuur, de samenhang en de toegankelijkheid van de gemeentewegen te vrijwaren en te verbeteren, in het bijzonder om aan de huidige en toekomstige behoeften aan zachte mobiliteit te voldoen

Binnen het huidige context wordt deze as ontmoedigd voor doorgaand (gemotoriseerd) verkeer door smalle profilering, beperking in toegankelijkheid voor zuiver lokaal verkeer en een aangepast snelheidsregime.

De weg behoudt zijn functie zowel op recreatief als functioneel vlak. De nieuwe rooilijn heeft geen negatieve impact op eventueel netwerk trage wegen enz.

12. De voorgestelde nieuwe rooilijn kadert in een geïntegreerd beleid van de gemeente dat onder meer gericht is op de uitbouw van een veilig wegennet op lokaal niveau

Zie punt 5: gemeentelijk beleidskader.

De weg behoudt zijn functie zowel op recreatief als functioneel vlak. De nieuwe rooilijn heeft geen negatieve impact op eventueel netwerk trage wegen enz.

13. De voorgestelde nieuwe rooilijn kadert in een geïntegreerd beleid van de gemeente dat onder meer gericht is op de herwaardering en bescherming van een fijnmazig netwerk van trage wegen, zowel op recreatief als op functioneel vlak

Zie punt 5: gemeentelijk beleidskader.

De weg behoudt zijn functie zowel op recreatief als functioneel vlak. De nieuwe rooilijn heeft geen negatieve impact op eventueel netwerk trage wegen enz.

14. Rechtsgrond

Het Decreet van 3 mei 2019 houdende de gemeentewegen.

SITUATIEPLAN

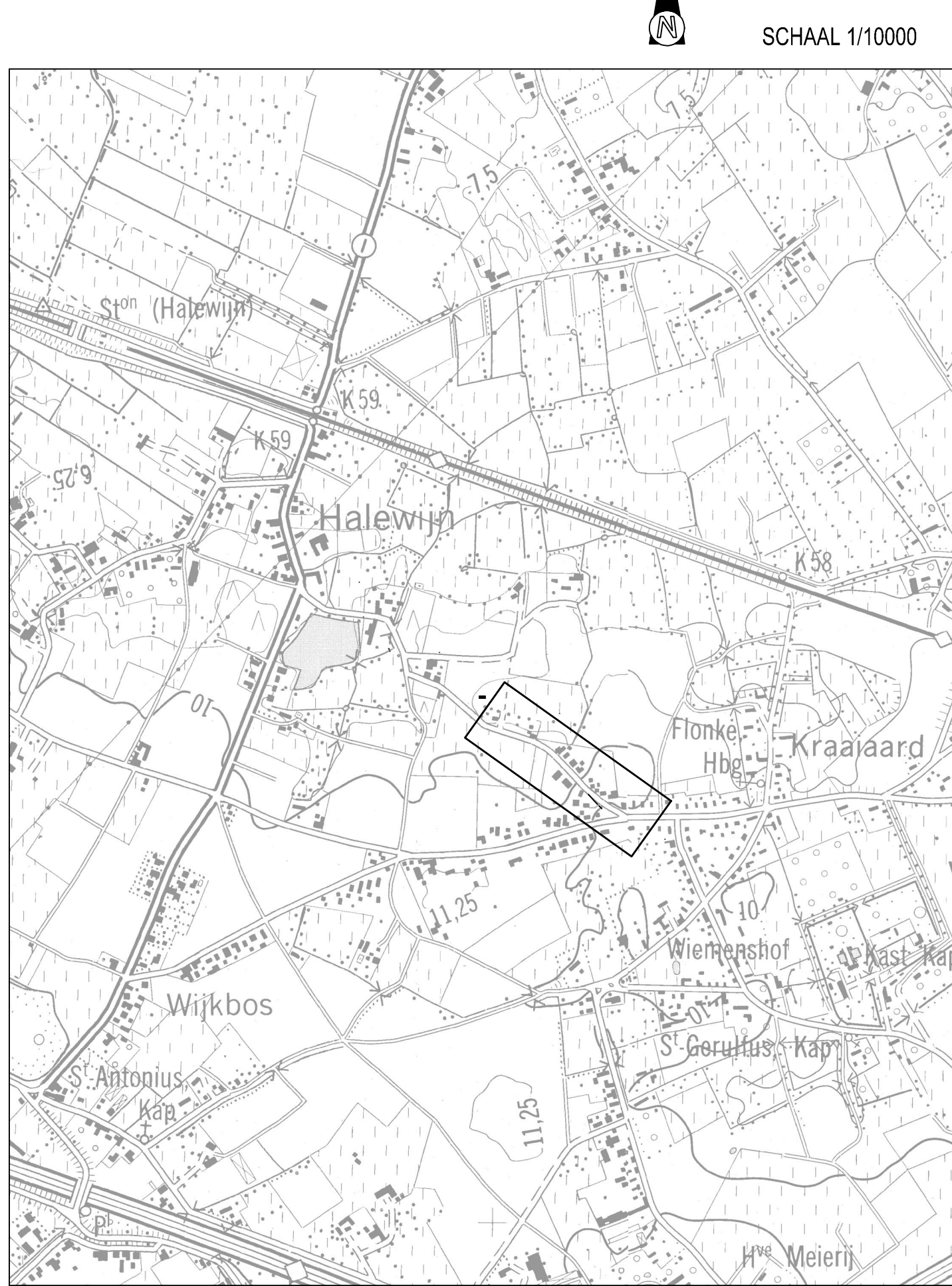

Coördinatentabel

punt	X	Y	punt	X	Y	punt	X	Y
7	97975.07	193386.51	30	97909.81	193448.25	51	97819.49	193521.06
8	97977.09	193385.32	31	97905.27	193453.24	52	97815.86	193522.52
9	97977.26	193376.86	32	97905.92	193453.88	53	97815.62	193521.53
12	97969.69	193384.70	33	97918.06	193441.92	54	97823.83	193518.30
13	97969.82	193389.01	34	97891.58	193468.02	55	97831.86	193514.63
14	97972.25	193387.39	35	97891.12	193467.57	56	97805.63	193526.88
15	97965.54	193391.86	36	97899.97	193458.67	57	97792.10	193530.57
16	97965.49	193389.06	37	97877.12	193481.66	58	97792.58	193532.52
17	97959.43	193395.33	38	97877.46	193481.99	59	97816.70	193525.94
18	97959.46	193396.65	39	97870.79	193488.23	60	97768.45	193539.10
19	97963.93	193392.94	40	97861.62	193495.97	61	97767.97	193537.16
20	97966.24	193399.32	41	97866.12	193499.96	62	97764.25	193538.17
21	97963.59	193401.62	42	97866.07	193492.06	63	97764.70	193540.12
22	97953.50	193401.01	43	97875.38	193483.41	64	97745.62	193543.25
23	97955.75	193399.14	44	97855.14	193500.67	65	97736.25	193546.73
24	97943.51	193410.25	45	97844.84	193508.15	66	97727.64	193551.83
25	97943.52	193412.99	46	97831.99	193514.98	67	97724.98	193554.12
26	97949.25	193406.48	47	97833.31	193518.38	68	97724.46	193551.72
27	97928.70	193429.82	48	97844.74	193512.23	69	97734.26	193545.48
28	97928.73	193426.77	49	97855.66	193505.21	70	97745.10	193541.32
29	97940.46	193413.44	50	97828.54	193516.81	71	97763.72	193536.24

Coördinatentabel

punt	X	Y	punt	X	Y	punt	X	Y
184	97724.27	193546.86	201	97909.46	193442.60	L	97811.84	193534.39
185	97723.66	193544.14	202	97906.81	193445.61	M	97842.53	193499.53
187	97737.21	193537.25	203	97936.78	193411.56	N	97864.57	193482.70
188	97790.81	193522.63	204	97936.56	193406.79	O	97869.70	193477.77
189	97800.38	193519.74	205	97914.02	193434.40	P	97882.72	193464.68
190	97812.09	193515.42	206	97945.04	193399.15			
191	97812.79	193518.30	207	97950.69	193398.15			
192	97807.45	193520.06	208	97940.70	193407.40			
193	97802.06	193521.64	211	97957.91	193387.46			
194	97744.04	193537.46	212	97949.85	193393.68			
195	97733.74	193541.28	213	97964.62	193382.29			
196	97883.15	193465.09	214	97965.59	193376.13			
197	97885.59	193467.46	215	97956.07	193385.93			
198	97899.77	193453.19	216	97942.86	193399.53			
199	97897.46	193450.98						
200	97909.13	193439.49						

Legende

- ① nummer van de inassing
- 27* nummer van het hoekpunt van de inassing
- in te nemen oppervlakte
- te desaffacteren (wederafstand)
- oppervlakte wederafstand
- oppervlakte bovengrondse inname
- openbaar domein
- perceelsgrens
- grens onbevaarbare waterloop
- Te behouden rooilijn (fictielijk)
- Te behouden rooilijn (uit rooilijnplan, atlas der buurtwegen ...)
- Af te schaffen rooilijn (fictielijk)
- Af te schaffen rooilijn (uit rooilijnplan, atlas der buurtwegen ...)
- Nieuwe rooilijn

Rooilijn 8-67

De nieuwe rooilijn wordt bepaald door de punten 8-7-14-13-15-19-18-20-21-26-25-27-33-32-34-38-39-40-41-44-45-46-50-51-52-56-57-61-62-64-65-66 en 67.

Rooilijn 185-190

De nieuwe rooilijn wordt bepaald door de punten 185-187-188-189 en 190.

Rooilijn 190-N

De te behouden rooilijn volgens plan van landmeter Dennis De Cloet d.d. 10-11-1983 wordt bepaald door de punten 190-L-M-N.

Rooilijn N-196

De te behouden rooilijn volgens plan van landmeter Dennis De Cloet d.d. 26-10-1982 wordt bepaald door de punten N-O-P-196.

Rooilijn 196-214

De nieuwe rooilijn wordt bepaald door de punten 196-199-200-205-204-206-212-211-213 en 214.

NOTA :

Alle hoekpunten van de inassingen zijn niet gematerialiseerd.

Stad : Gent Projectnaam : Halewijnstraat - Adolf Lootensstraat Projectnummer : 304183
 NS-code : 44021 Datum laatste wijziging : 24-04-2020

Afd.	Sect.	Nr.	Eigenaar	Tot. opp. Volgens kadastrale legger			Bestemming van het goed gew. estplan/ BPA	Aard van het terrein
				ha	a	ca		
27	D	204E	Van Haver Freddy en Van Daele Paula	28	1	0102	hus	
27	D	202D	Gheyle Erwin en Boesmans Katrien	8	44	0900	hus	
27	D	202E	Bobelyn Bertinda, overleden op 19-01-2022 (de evolutie nog niet gekend) Couluer Michael	8	12	0900	hus	
27	D	202G	Storme Alain	1	43	0900	bouw land	
27	D	216A	Hebbelinc Edgide en Dossche Bernice Van Holsbeke Johnny -BE 1/6- Van Holsbeke Eric -BE 1/6- Van Holsbeke Roger -VE 1/2 VG 1/2- Van Holsbeke Marina -BE 1/6-	4	80	0102	hus	
27	D	216E	Boudry Stijn en D'hondt Tine	13	70	0102	tuin	
27	D	219E	Apostel Pierre -VE 5/100 VG 95/100- Apostel Isadora - BE 19/40- Apostel Arthur -BE 19/40-	11	58	0102	hus	
27	D	222D	Taghon Elard	10	39	0900	hus	
27	D	1525B	Cocquyt Sieuwert Royaert Véronique Cocquyt Johan	14	60	0102	grond	

Stad : Gent Projectnaam : Halewijnstraat - Adolf Lootensstraat Projectnummer : 304183
 NS-code : 44021 Datum laatste wijziging : 24-04-2020

N°	Afd.	Sect.	Nr.	Eigenaar	Tot. opp. Volgens kadastrale legger			Bestemming van het goed gew. estplan/ BPA	Aard van het terrein	Bovengr. opp. m²	te desaffacteren opp. m²	ontegenende instantie	
					ha	a	ca						
3	27	D	211D	Cocquyt Johan en Royeaert Véronique	1	70	0102	hus	47	/	/	Stad Gent	
4	27	D	211E	Cocquyt Sieuwert	1	70	0102	hus	15	/	/	Stad Gent	
5	27	D	215E	De Maertelaere Nicolas	6	45	0102	hus	12	/	/	Stad Gent	
6	27	D	215D	Wissaert Thomas	6	12	0102	hus	5	/	/	Stad Gent	
7	27	D	210S	Coppens Patrick	9	40	0102	hus	17	/	/	Stad Gent	
8	27	D	210V	Sergeant Eric en Van Lierde Josephine	12	32	0102	hus	44	/	/	Stad Gent	
9	27	D	205H	Van Hilderbeke Katarina en Debaere Mathieu	5	10	0102	tuin	59	/	/	Stad Gent	
10	27	D	205N	Duhain Koen	8	65	0102	hus	15	/	/	Stad Gent	
11	27	D	205P	Mesdagh Paula	8	20	0102	hus	11	/	/	Stad Gent	
12	27	D	220D	Deportere Simon (VE1/2) Luickx Nathalie (VE1/2)	7	59	0102	hus	5	/	/	Stad Gent	
13	27	D	204C	Caurs Patrick en Van Heule Caroline	3	00	0900	hus	12	/	/	Stad Gent	
14	27	D	201B	Meerman Pascal en Muejens Marina	13	44	0900	hus	89	/	/	Stad Gent	
27	D	D	222E	Taghon Els	98	51	0900	bouw land	200	/	/	Stad Gent	
28	27	D	206K	De Moor Tom en Clerens Annelies	12	06	0102	hus	66	/	/	Stad Gent	
29	27	D	209H	Blanchaert Noel	12	38	0102	hus	44	/	/	Stad Gent	
30	27	D	208B	Demester Ignace Blanchaert Eline -VE1/54- Blanchaert Linda -VE1/18- Blanchaert Mark & Steenbeke Christine -VE1/18- Blanchaert Ma -VE1/18- Blanchaert Noel -VE1/18- Blanchaert Rita -VE1/18- Blanchaert Ruth -VE1/54- Blanchaert Wouter -VE1/54- Bral Brecht -VE1/30- Bral Guido -VE1/15- Bral Hannes -VE1/30- Bral Luc -VE1/15- Bral Marie-Thérèse -VE1/15- Bral Omer -VE1/3- Steenbeke Christine Bral Peter -VE1/15-	6	20	0102	hus	84	/	/	Stad Gent	
31	27	D	208B	Blanchaert Wouter -VE1/54- Bral Brecht -VE1/30- Bral Guido -VE1/15- Bral Hannes -VE1/30- Bral Luc -VE1/15- Bral Marie-Thérèse -VE1/15- Bral Omer -VE1/3- Steenbeke Christine Bral Peter -VE1/15-			45	0102	w. vaste grond	41	/	/	Stad Gent
32	27	D	00	Stad Gent				0102			26	Stad Gent	
33	27	D	00	Stad Gent				0102			34	Stad Gent	
34	27	D	00	Stad Gent				0102			99	Stad Gent	
35	27	D	00	Stad Gent				0900			58	Stad Gent	
36	27	D	00	Stad Gent				0900			50	Stad Gent	
37	27	D	00	Stad Gent				0900			8	Stad Gent	

Voorlopig vastgesteld in de Gemeenteraad van

Mieke Hullebroeck Zeneb Bensafia
 Algemeen directeur voorzitter van de gemeenteraad
 Stad Gent en OCMW Gent

Openbaar onderzoek vantot.....

Mieke Hullebroeck Filip Watteuw
 Algemeen directeur eerste schepen en schepen van Mobiliteit, Publieke Ruimte en Stedenbouw
 Stad Gent en OCMW Gent Voor de burgemeester bij delegatiebesluit van 24/01/2019

Definitief vastgesteld in de Gemeenteraad van

Mieke Hullebroeck Zeneb Bensafia
 Algemeen directeur voorzitter van de gemeenteraad
 Stad Gent en OCMW Gent

Definitief vastgesteld plan gepubliceerd in het Belgisch Staatsblad op

KADASTRAALPLAN

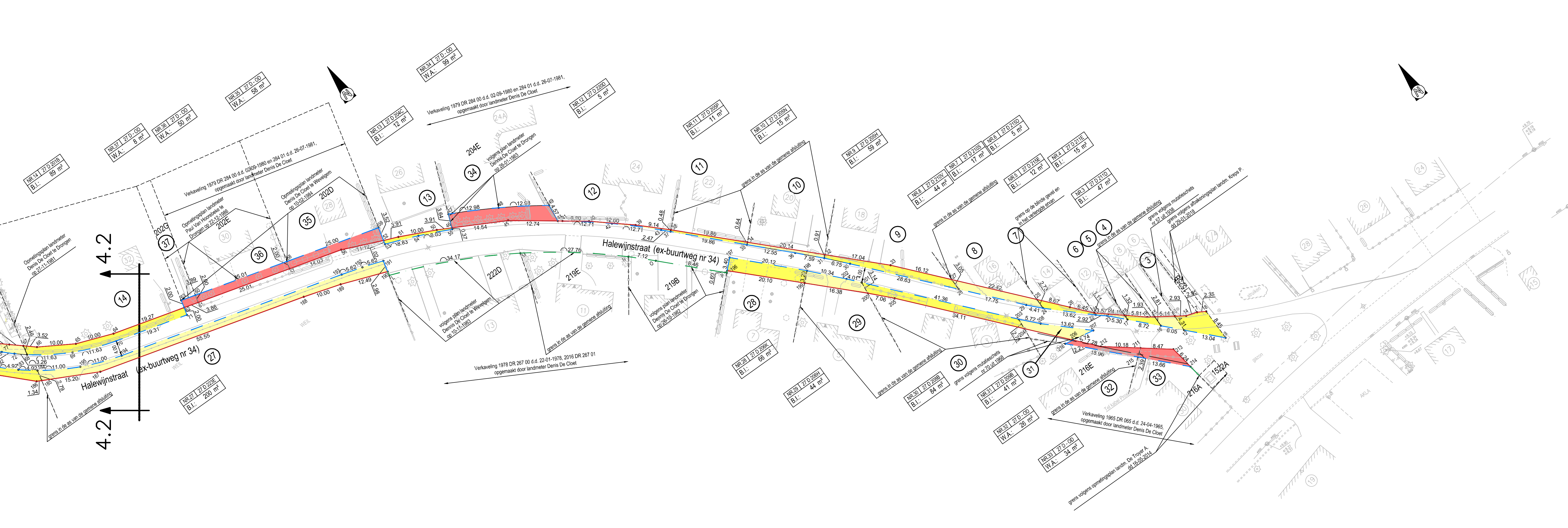
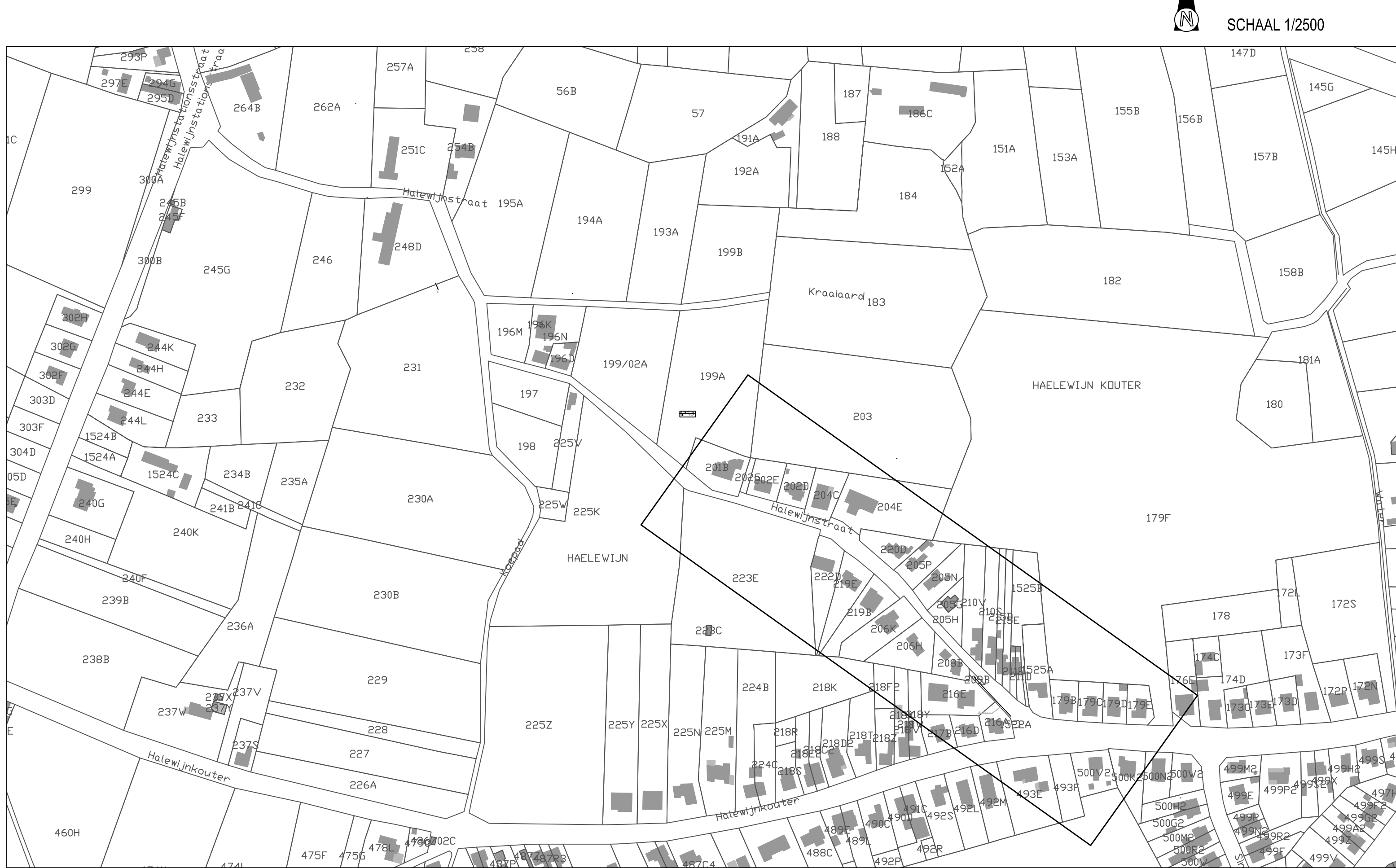

Stad Gent **TMVW** cvba
 Strostraat 1 B-9000 Gent
 Woodrow Wilsonplein 1 B-9000 Gent
 Tel. 09 266 77 51 fax. 09 266 77 99

Provincie Oost-Vlaanderen

Oost-Vlaanderen
 Stad Gent
 TMVW
 Halewijnstraat

SWECO
 vestiging Gent
 Eijffijlstraat 43 B-9000 Gent
 T +32 9 241 59 20
 www.swecobelgium.be

Ing. Alan Bollen
 Operationeel manager
 Wim Deschuyter
 Projectleider
 Desmet Noor

BIJLAGE	DATUM	TITEL	STATUS	TOEGESCHRIJVEN
B1	29-11-2018	Aanpassing len 31	DITH	
B2	07-08-2019	Normering inname	DITH	P
B3	20-11-2017	Aanpassingen inname	DOE	CS
B4	20-03-2017	Roelijn en grondinvoering	BBR	N
B5	02-12-2016	Rijkswaarde evaluering	DOE	M
B6	14-09-2016	Aanpassingen vlg. gemeenteraad stad Gent	SBR	L
B7	25-03-2016	Aanpassingen grondinname vlg. wijzigingen ontwerp	SBR	K
B8	02-03-2015	Overname vlg. gemeenteraad en rechtlijn plan	SBR	Z

ROOILIJNPLAN

REFERENTIE	SCHAAL	PLANNUMMER	PROJECTNUMMER	PLANNUMMER	UITGAVE
AAPP	1:500	0.87m²	304183	4.1	P

SITUATIEPLAN

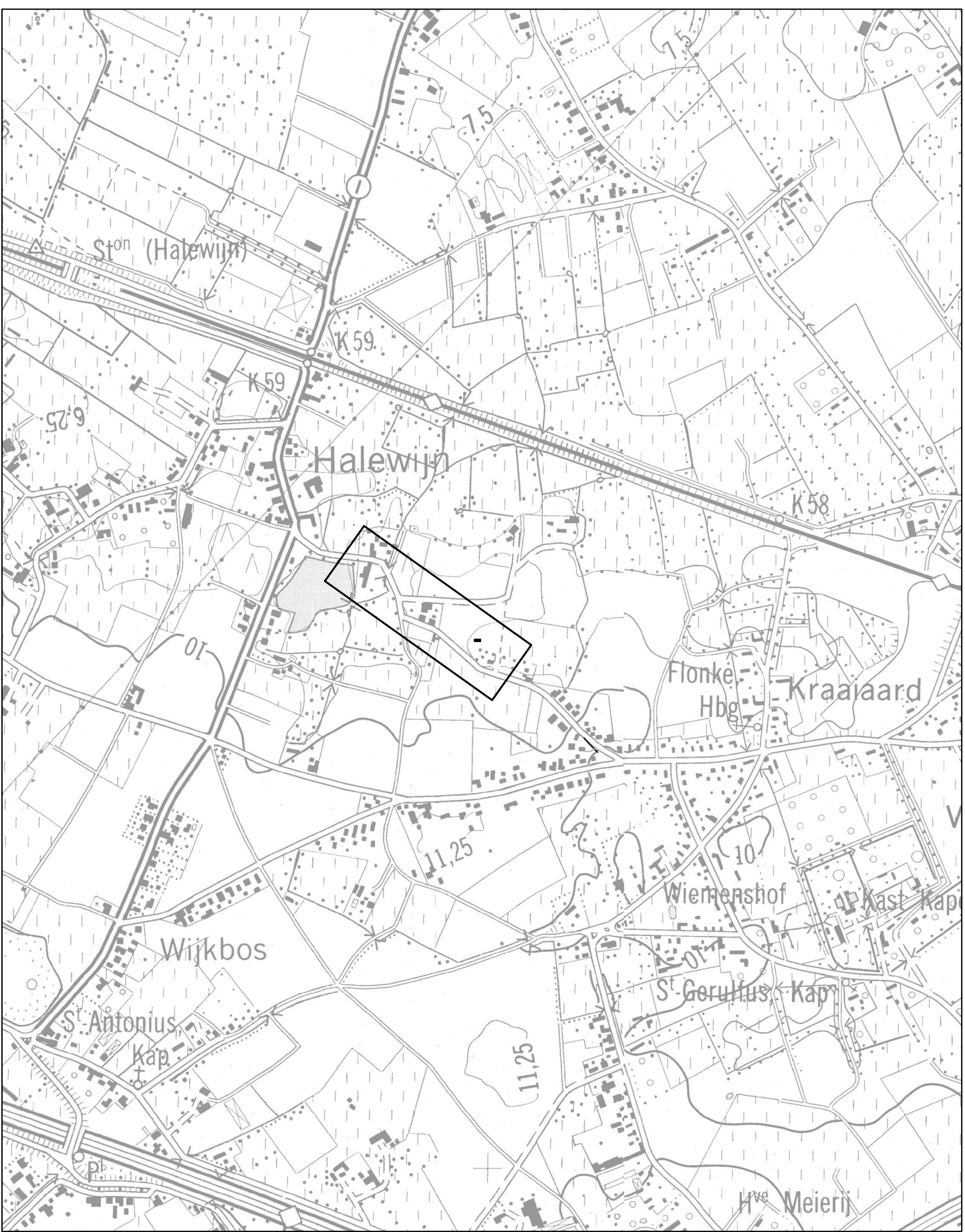

Coördinatentabel

punt	X	Y	punt	X	Y	punt	X	Y	punt	X	Y
67	9724.98	193554.12	93	97579.70	193609.15	160	97529.93	193757.59	181	97686.03	193583.45
68	9724.46	193551.72	94	97576.06	193680.66	161	97491.50	193761.77	157	97543.91	193745.07
72	97721.94	193553.83	95	97575.10	193680.70	162	97568.16	193682.94	182	97716.61	193553.35
73	97719.57	193556.04	96	97577.06	193667.54	163	97571.54	193666.60	183	97720.39	193549.88
74	97704.21	193571.23	97	97579.11	193652.57	164	97574.93	193648.68	184	97724.27	193546.86
75	97704.62	193573.65	98	97574.07	193685.75	165	97572.40	193654.36	185	97723.66	193544.14
76	97720.07	193558.36	99	97569.54	193696.45	166	97569.55	193671.20	186	97722.46	193544.74
77	97722.24	193556.49	142	97491.20	193759.18	167	97567.32	193680.95	300	97561.13	193697.05
80	97653.52	193624.19	143	97491.57	193758.35	168	97563.66	193690.26	301	97574.46	193685.73
81	97642.10	193628.54	144	97529.23	193753.30	169	97580.44	193643.50			
82	97641.64	193626.64	145	97538.06	193753.30	170	97579.73	193648.05	A	97562.23	193711.24
83	97652.81	193619.02	146	97543.36	193749.96	171	97620.65	193632.44	B	97556.34	193725.81
84	97663.07	193610.21	147	97543.00	193745.23	172	97630.97	193627.93	C	97555.12	193733.56
85	97688.79	193586.34	148	97559.12	193700.53	173	97640.82	193622.45	D	97550.75	193746.58
86	97622.07	193631.85	153	97558.15	193701.63	174	97640.82	193620.60	E	97546.37	193759.67
87	97622.07	193636.18	154	97563.15	193699.58	175	97644.96	193618.89	F	97542.30	193760.56
88	97586.81	193649.63	155	97546.30	193731.79	176	97652.45	193613.99	G	97530.49	193763.16
89	97584.59	193650.78	156	97547.27	193732.03	177	97652.48	193614.19	H	97493.69	193766.77
90	97582.68	193652.40	157	97543.91	193745.07	178	97646.78	193618.50	I	97491.29	193767.04
91	97581.20	193654.41	158	97545.08	193745.33	179	97656.48	193610.83	J	97548.20	193723.05
92	97580.20	193656.71	159	97541.17	193753.05	180	97660.32	193607.30	K	97551.40	193715.12

Legende

- ① nummer van de inmening
- 27* nummer van het hoekpunt van de inmening
- in te nemen oppervlakte
- te desaffacteren (wederafstand)
- oppervlakte wederafstand
- oppervlakte bovengrondse inname
- openbaar domein
- perceelsgrens
- grens onbevaarbare waterloop
- Te behouden rooilijn (feitelijk)
- Te behouden rooilijn (uit rooilijnplan, atlas der buurtwegen ...)
- Af te schaffen rooilijn (feitelijk)
- Af te schaffen rooilijn (uit rooilijnplan, atlas der buurtwegen ...)
- Nieuwe rooilijn

- Rooilijn 67-87**
De nieuwe rooilijn wordt bepaald door de punten 67-77-76-75-80-81 en 87.
- Rooilijn 87-88**
De te behouden rooilijn volgens de atlas der buurtwegen d.d. 1841 wordt bepaald door de punten 87 en 88.
- Rooilijn 88-94**
De nieuwe rooilijn wordt bepaald door de punten 88-89-90-91-92-93 en 94.
- Rooilijn 301-99**
De nieuwe rooilijn wordt bepaald door de punten 301 en 99.
- Rooilijn 99-1**
De te behouden rooilijn volgens de atlas der buurtwegen d.d. 1841 wordt bepaald door de punten 99-A-B-C-D-E-F-G-H en I.
- Rooilijn 142-155**
De nieuwe rooilijn wordt bepaald door de punten 142-143-144-145-146-147 en 155.
- Rooilijn 155-153**
De te behouden rooilijn volgens de atlas der buurtwegen d.d. 1841 wordt bepaald door de punten 155-I-K en 153.
- Rooilijn 153-164**
De nieuwe rooilijn wordt bepaald door de punten 153-168-167-166-165 en 164.
- Rooilijn 169-185**
De nieuwe rooilijn wordt bepaald door de punten 169-174-175-176-186 en 185.

NOTA :
Alle hoekpunten van de inmeningen zijn niet gematrisaard.

Stad : Gent
MS-code : 44021

Projectnaam : Halewijnstraat - Adolf Lootensstraat
Datum laatste wijziging : 24-04-2020

Projectnummer : 304183

PERCEEL	Kadaster	Eigenaar	Tot. opp. Volgens kadastrale legger			Bestemming van het goed gew. esplan/BPA	Aard van het terrein
			ha	a	ca		
Afd. Sect. Nr.							
27 D	196N	De Preef Georgets-VG 1/1-Geurs Gilbert -BE 1/3-Geurs Patrick -BE 1/3-Geurs Rik -BE 1/3-	11	81	0900	huis	
27 D	254B	Van Panne Johan en Keirse Gerda	24	70	0900	huis	
27 D	251C	De Puydt Stefan en Van Laere Katrien	30	60	0900	huis	

Stad : Gent
MS-code : 44021

Projectnaam : Halewijnstraat - Adolf Lootensstraat
Datum laatste wijziging : 24-04-2020

Projectnummer : 304183

Nr.	Kadaster	Eigenaar	Tot. opp. Volgens kadastrale legger			Bestemming van het goed gew. esplan/BPA	Aard van het terrein	Bovengr. opp. m²	toe desaffacteren opp. m²	ontegenende instantie
			ha	a	ca					
15A	27 D	199A	70	49	0900	boulevard	57	/	Stad Gent	
16	27 D	199/02A	52	07	0900	boulevard	233	/	Stad Gent	
17	27 D	196D	4	54	0900	huis	14	/	Stad Gent	
18	27 D	196M	13	29	0900	boulevard	44	/	Stad Gent	
19	27 D	195A	75	63	0900	boulevard	2	/	Stad Gent	
20	27 D	248D	42	60	0900	huis	144	/	Stad Gent	
23	27 D	231	1	5	0900	boulevard	57	/	Stad Gent	
24	27 D	197	17	50	0900	boulevard	245	/	Stad Gent	
25	27 D	225V	9	61	0900	huis	11	/	Stad Gent	
26	27 D	225K	1	42	0900	weland	162	/	Stad Gent	

Voorlopig vastgesteld in de Gemeenteraad van

Mieke Hullebroeck
Algemeen directeur
Stad Gent en OCMW Gent

Zeneb Bensafia
voorzitter van de gemeenteraad

Openbaar onderzoek vantot.....

Mieke Hullebroeck
Algemeen directeur
Stad Gent en OCMW Gent

Filip Watteuw
eerste schepen en schepen van Mobiliteit, Publieke Ruimte en Stedenbouw
Voor de burgemeester bij delegatiebesluit van 24/01/2019

Definitief vastgesteld in de Gemeenteraad van

Mieke Hullebroeck
Algemeen directeur
Stad Gent en OCMW Gent

Zeneb Bensafia
voorzitter van de gemeenteraad

Definitief vastgesteld plan gepubliceerd in het Belgisch Staatsblad op

KADASTRAALPLAN

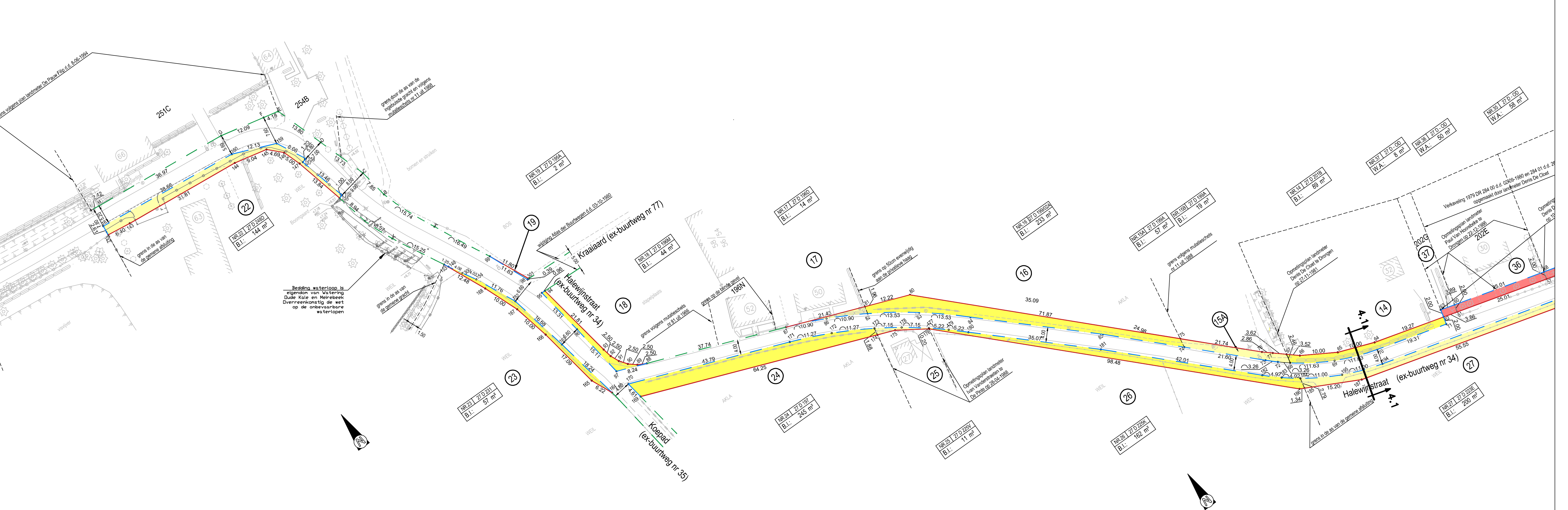
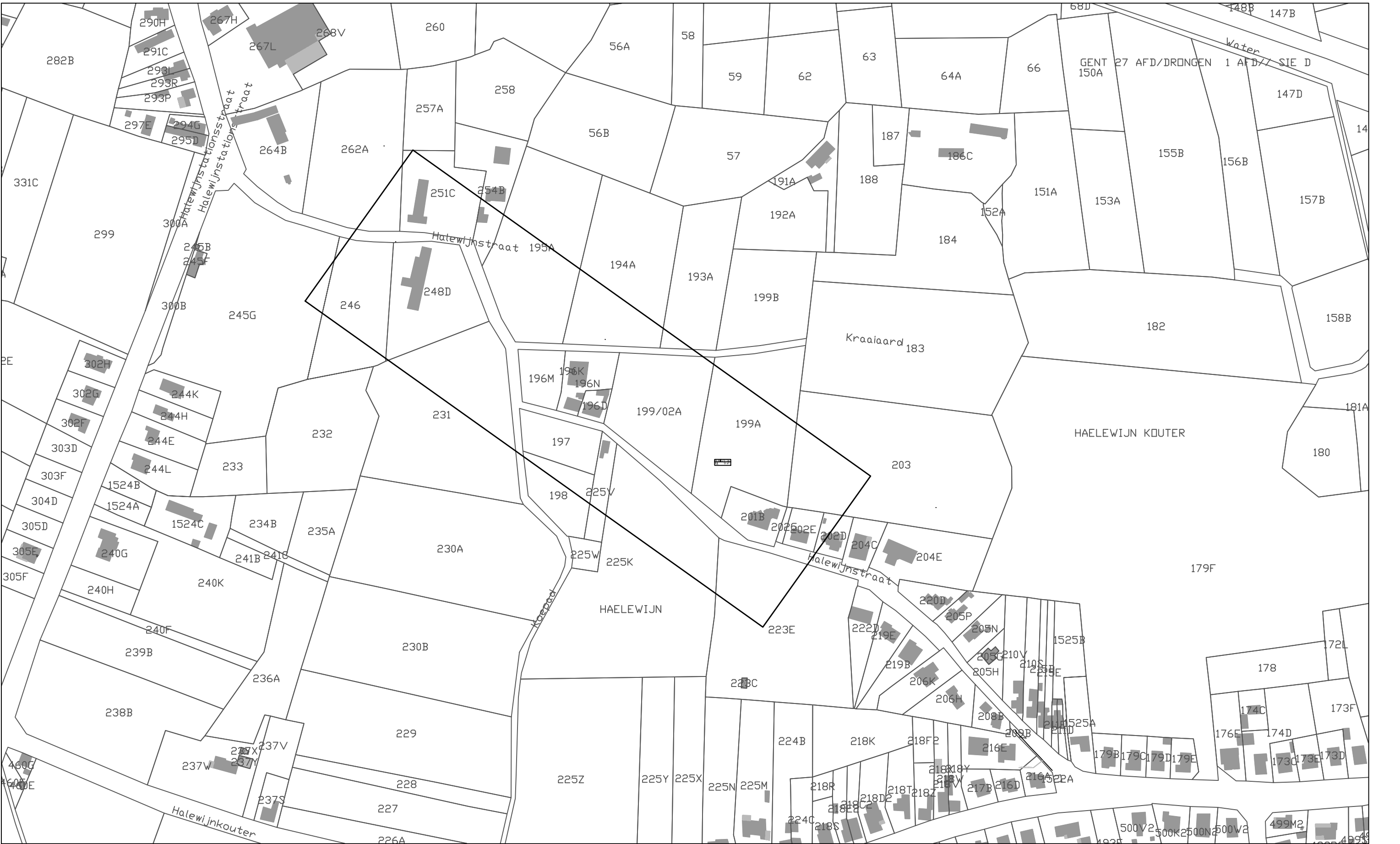

Stad Gent **TMW cvba**
Stropstraat 1
B-9000 Gent

Woodrow Wilsonplein 1
B-9000 Gent
tel. 09 266 77 51
fax. 09 266 77 99

Provincie Oost-Vlaanderen

Oost-Vlaanderen
Stad Gent
TMW
Halewijnstraat

SWECO
Vissingsing Gent
Eijffelsstraat 43
B-9000 Gent
T +32 9 241 59 20
www.swecobelgium.be

Ing. Alain Aiden
Operational manager
Wim Desmet
Projectleider
Desmet Noor

LIJN	NUMMER	OMSCHRIJVING	DITH	T	OPMERKINGEN	GEREL.	
L1	12-12-2018	Aanpassing lijn 6 en 7	DITH	T	05-05-2021	Aanpassing openrijen april 2021	GEREL
L2	03-12-2018	Aanpassing lijn 18	DITH	S	15-11-2020	Aanpassing openrijen oktober 2020	SMD
L3	07-08-2018	Herovername inname	DITH	S	24-04-2020	Aanpassing lijn 19-21-23	SMD
L4	07/02/2018	Aanpassingen inname 27	DITH	Q	06-03-2020	Aanpassing volgens richtlijnen nieuw decreet	DITH
L5	20-11-2017	Aanpassingen inname	DOB	P	05-08-2019	Aanpassing lijn 15	DITH
L6	19-05-2017	Herovername waterlopen	FDV	Q	09-07-2019	Aanpassing waterloop	DITH
L7	30-03-2017	Rooilijn en grondverrevingen	BBR	N	03-07-2019	Aanpassing lijn 28 en 31	DITH
L8	02-12-2016	Rijbewijze overname	DOB	N	09-05-2019	Rijbewijze rijbewijzen	DITH
L9	DATUM	HISTORIEK	TEKENAAR	DATUM	HISTORIEK	TEKENAAR	

ROOILIJNPLAN

REFERENTIE	SCHAAL	PLANNUMMER	PROJECTNUMMER	PLANNUMMER	UITGAVE
AAPP	1/500	0.87m²	304183	4.2	T

(adjunct-) algemeen directeur

voorzitter

2021_GRMW_00630 - Voorlopige vaststelling van het plan tot wijziging van de rooilijn voor de Halewijnstraat te Drongen



QR Connect

Bekijk het document op
<https://qrconnect.stad.gent>
met code
25p8-Nw3V-5FcD-yMJK